

		Nr.:
		Fecha: 06-SEP-2021

Cliente :

TECHNICAL PROPOSAL
Motor trifásico de inducción - Rotor de jaula

Línea del producto : W22 Carcasa de Hierro Gris - High Efficiency - IE2
Catalog Number :
List Price : \$

Observaciones:

Ejecutante: Verificado:

Nr.:

Fecha: 06-SEP-2021

HOJA DE DATOS

Motor trifásico de inducción - Rotor de jaula

Cliente :
Línea del producto : W22 Carcasa de Hierro Gris - High Efficiency - IE2

Carcasa : 355M/L
Potencia : 350 HP
Frecuencia : 60 Hz
Polos : 4
Rotación nominal : 1790 rpm
Deslizamiento : 0,56 %
Voltaje nominal : 220/380/440 V
Corriente nominal : 840/486/420 A
Corriente de arranque : 6130/3550/3070 A
Ip/In : 7,3
Corriente en vacío : 286/166/143 A
Par nominal : 1388 Nm
Par de arranque : 230 %
Par máxima : 270 %
Categoría : ---
Clase de aislación : F
Elevación de temperatura : 80 K
Tiempo de rotor bloqueado : 15 s (caliente)
Factor de servicio : 1,15
Régimen de servicio : S1
Temperatura ambiente : -20°C - +40°C
Altitud : 1000 m
Protección : IPW55
Masa aproximada : 1431 kg
Momento de inercia : 6,3028 kgm²
Nivel de ruido : 81 dB(A)

	Delantero	Trasero	Carga	Factor de potencia	Rendimiento (%)
Rodamiento	6322 C3	6319 C3	100%	0,85	95,6
Intervalo de lubricación	6000 h	8000 h	75%	0,82	95,5
Cantidad de grasa	60 g	45 g	50%	0,75	95,0

Observaciones:

Rendimiento de acuerdo con el método indirecto de IEC 60034-1:2007 con pérdidas aleatorias de la carga determinadas de las medidas.

Ejecutante

Verificado

Nr.:

Fecha: 06-SEP-2021

CURVAS CARACTERÍSTICAS EN FUNCIÓN DE LA POTENCIA

Motor trifásico de inducción - Rotor de jaula

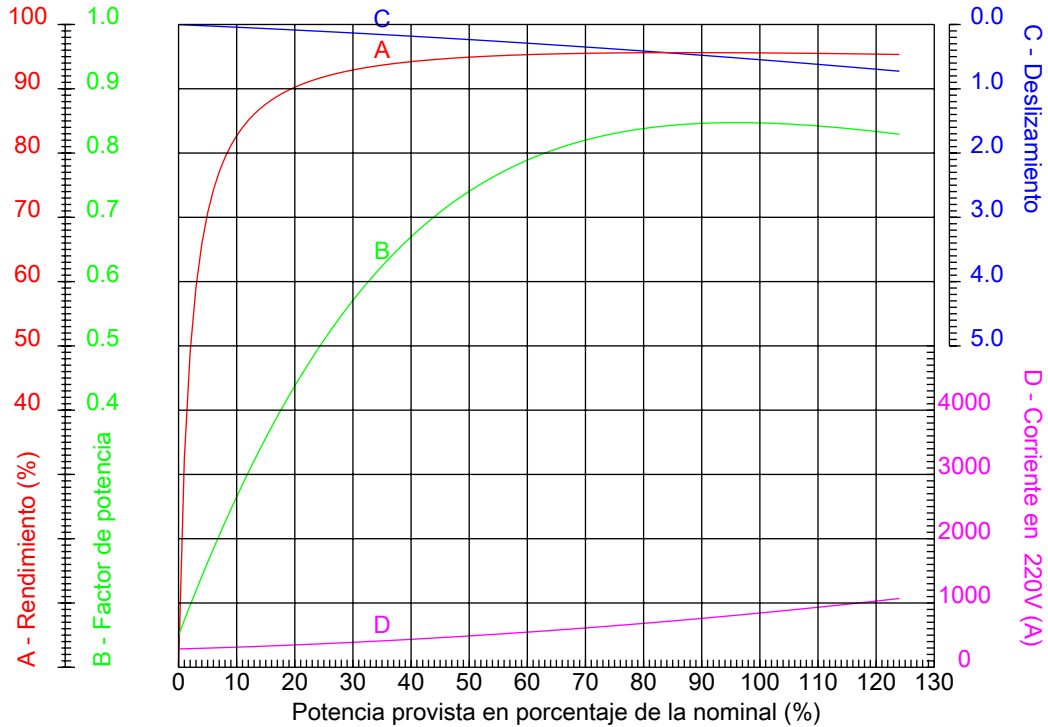

Cliente :
Línea del producto : W22 Carcasa de Hierro Gris - High Efficiency - IE2

Carcasa	: 355M/L	Ip/In	: 7,3
Potencia	: 350 HP	Régimen de servicio	: S1
Frecuencia	: 60 Hz	Factor de servicio	: 1,15
Rotación nominal	: 1790 rpm	Categoría	: ---
Voltaje nominal	: 220/380/440 V	Par de arranque	: 230 %
Corriente nominal	: 840/486/420 A	Par máxima	: 270 %
Clase de aislación	: F		

Observaciones:

Ejecutante

Verificado

Nr.:

Fecha: 06-SEP-2021

CURVAS CARACTERÍSTICAS EN FUNCIÓN DE LA ROTACIÓN

Motor trifásico de inducción - Rotor de jaula

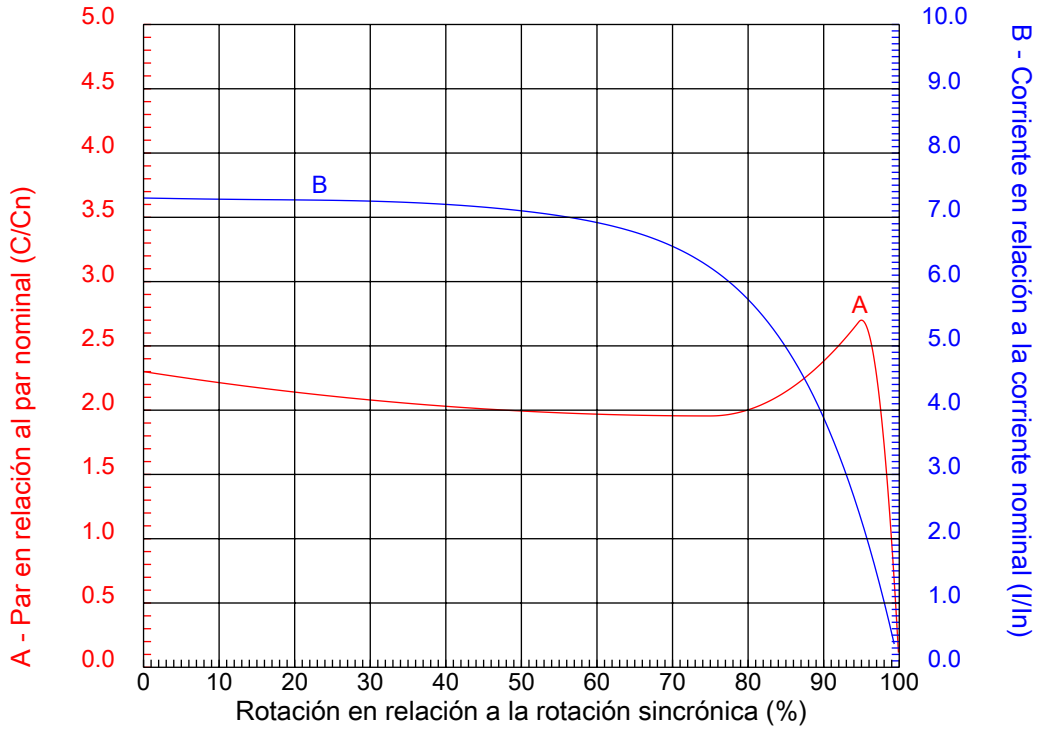

Cliente :
Línea del producto : W22 Carcasa de Hierro Gris - High Efficiency - IE2

Carcasa	: 355M/L	Ip/In	: 7,3
Potencia	: 350 HP	Régimen de servicio	: S1
Frecuencia	: 60 Hz	Factor de servicio	: 1,15
Rotación nominal	: 1790 rpm	Categoría	: ---
Voltaje nominal	: 220/380/440 V	Par de arranque	: 230 %
Corriente nominal	: 840/486/420 A	Par máxima	: 270 %
Clase de aislación	: F		

Observaciones:

Ejecutante

Verificado

1 2 3 4 5 6 7 8

A

B

C

D

E

F

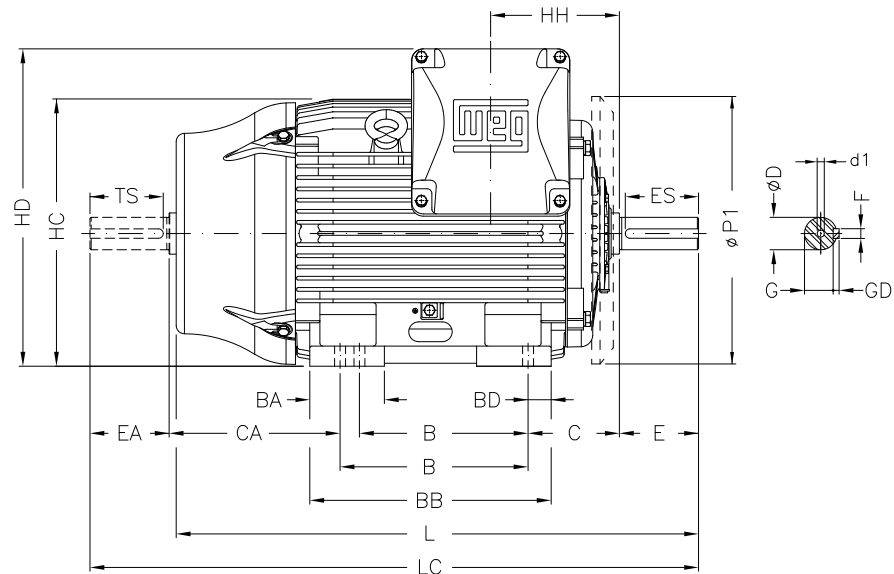
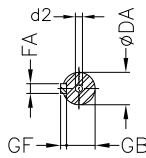
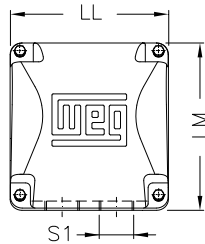
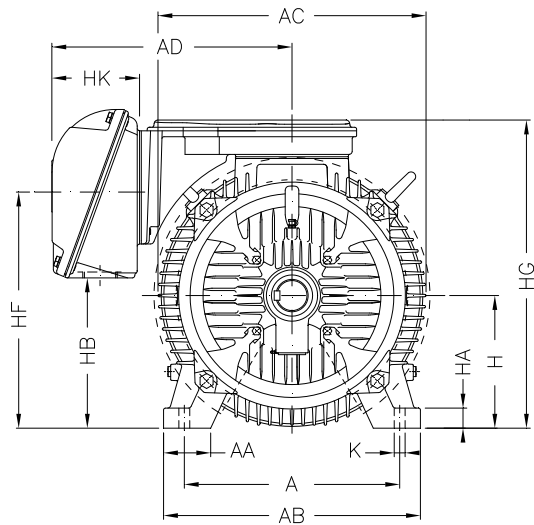

Determinadas potências são fornecidas com defletor de ar no mancal dianteiro.
 Certain outputs are supplied with air baffle at DE.
 Determinadas potencias son suministradas con deflector de aire en el cojinete delantero.
 Einige Leistungen werden mit Luftleitblech an der Antriebsseite geliefert.
 Отдельные полномочия поставляются с дефлектор на переднем подшипнике.

Observaciones:

Ejecutante:

Verificado:

Cliente:

W22 Carcasa de Hierro Gris - High Efficiency - IE2

Motor trifásico de inducción

Carcasa 355M/L - IPW55

06-SEP-2021

A	AA	AB	AC	AD
610	140	750	736	609
B	BA	BB	C	CA
560/630	230	760	254	483/413
D	E	ES	F	G
100m6	210	200	28	90
GD	DA	EA	TS	FA
16	80m6	170	160	22
GB	GF	H	HA	HB
71	14	355	50	461
HC	HD	HF	HG	HH
723	898	700	885	339
HK	K	L	LC	LL
220	28	1482	1677	404
LM	S1	d1	d2	
436	2xM80x2	DM24	DM20	